

# T-FLOOR Edelstahl (V2A/304)

Trenn- und Abdeckprofil zur nachträglichen Verlegung. Ab 7 mm Belagsstärke einsetzbar.

Gültig ab: 01.06.2025

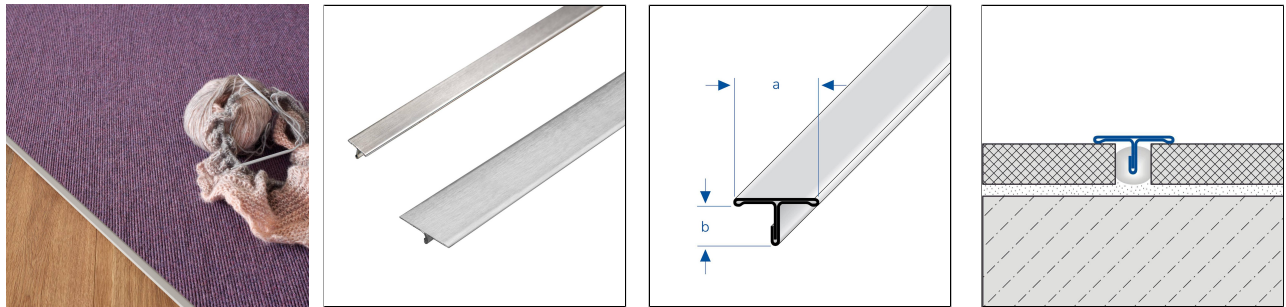

## TECHNISCHE MAßE UND PRODUKTVARIANTEN

Grundmaterial	[Edelstahl (V2A/304)]
Oberfläche	[unbehandelt], [gebürstet], [hochglanzpoliert]
Farbe	natur
Länge	250 cm
Sichtbreite	14 mm, 25 mm
Höhe	7 mm
Breite	14 mm, 25 mm
Zusatzinformation	geeignet für Z-Flex Curver

## MATERIAL

Edelstahl V2A/304 eignet sich besonders für mechanisch hoch belastete Anwendungsbereiche und bei besonders hohen Anforderungen an Sauberkeit, Hygiene und chemischer Beständigkeit. Der Kontakt mit Salzsäurehaltigen Produkten ist zu vermeiden.

Bei der Verarbeitung dürfen keine Werkzeuge aus unlegiertem Stahl verwendet werden. Offene Schnittkanten sind nicht rostbeständig. Ggf. ist dort ein separater Rostschutz anzubringen.

Auch bei Edelstahl ist je nach Umgebungsbedingungen Flugrost möglich, der umgehend entfernt werden sollte.

Die Verwendbarkeit hinsichtlich der mechanischen und chemischen Belastbarkeit muss immer im Einzelfall immer überprüft werden.

## PFLEGE

Edelstahl V2A/304 benötigt keine besondere Pflege. Es kann bei Bedarf einfach mit klarem und sauberem Wasser unter Zugabe einiger Tropfen Spülmittel gereinigt werden. Anschließend trockenwischen.

Hinweis: Aus technischen Gründen sind Toleranzen beim Farbausfall der Materialien und des Drucks möglich. Alle Angaben erfolgen nach bestem Wissen und Gewissen. Eine Gewährleistung kann daraus nicht abgeleitet werden. Technische Änderungen, die dem Fortschritt dienen, bzw. fertigungstechnisch bedingt sind, behalten wir uns vor.



Säurehaltige und schmirgelnde Reinigungsmittel sind zu vermeiden. Flugrost kann mit handelsüblichen, für Edelstahl geeigneten Polituren entfernt werden.

**VERARBEITUNG**

1. Fugenkammer mindestens in Höhe des Profils zzgl. 1 mm säubern.
2. Fugenkammer mit Einkomponenten-Silikon füllen.
3. T-FLOOR-Profil so tief in die Fuge eindrücken, bis es komplett auf den Bodenbelägen aufliegt.
4. Silikon, das unter den Rändern austritt, mit Reinigungsmitteln entfernen.
5. Für die Eckausbildung die Profile auf Gehrung schneiden und die Gehrungsfuge mit einem neutral vernetzten Silikon versiegeln.

Zum Schneiden von Edelstahl-Profilen ist ein langsam laufender Winkelschleifer mit geeigneter Trennscheibe zu verwenden. Das Ablagern von Schneidefunken auf den Profiloberflächen ist zu verhindern.

Die allgemein anerkannten Regeln der Technik sind zu beachten. Die Eignung hinsichtlich der mechanischen und chemischen Belastbarkeit muss immer im Einzelfall überprüft werden.

**PRODUKTVARIANTEN**

Referenz	Höhe	Oberfläche	Farbe	Länge
TFE 1400-SF/250	7 mm	gebürstet	natur	250 cm
TFE 2500-SF/250	7 mm	gebürstet	natur	250 cm
TFE 1400-SP/250	7 mm	hochglanzpoliert	natur	250 cm
TFE 2500-SP/250	7 mm	hochglanzpoliert	natur	250 cm
TFE 1400/250	7 mm	unbehandelt	natur	250 cm
TFE 2500/250	7 mm	unbehandelt	natur	250 cm

Hinweis: Aus technischen Gründen sind Toleranzen beim Farbausfall der Materialien und des Drucks möglich. Alle Angaben erfolgen nach bestem Wissen und Gewissen. Eine Gewährleistung kann daraus nicht abgeleitet werden. Technische Änderungen, die dem Fortschritt dienen, bzw. fertigungstechnisch bedingt sind, behalten wir uns vor.